

# StudSensor™ SL and StudSensor™ Pro SL Stud and Joist Finders

The Zircon® StudSensor™ SL and Pro SL find wood and metal studs up to ¾ in. (19 mm) deep in walls. The StudSensor™ Pro SL also finds studs up to 1½ in. (38 mm) deep in floors and ceilings. They feature a sleek, high-impact case, a built-in clip, and the SpotLite® Pointing System.

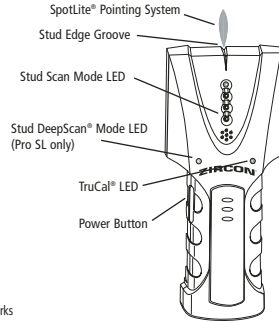

StudSensor, SpotLite, DeepScan, TruCal, and Zircon are registered trademarks or trademarks of Zircon Corporation.

Visit [www.zircon.com/support](http://www.zircon.com/support) for the most current instructions.

**ZIRCON**

**LIMITED 1 YEAR WARRANTY**  
Zircon Corporation, ("Zircon") warrants this product to be free from defects in materials and workmanship for one year from the date of purchase. Any in-warranty defective product returned to Zircon®, freight prepaid with proof of purchase date and \$5.00 to cover postage and handling, will be repaired or replaced at Zircon's option. This warranty is limited to the electronic circuitry and original case of the product and specifically excludes damage caused by abuse, unreasonable use or neglect. This warranty is in lieu of all other warranties, express or implied, and no other representations or claims of any nature shall bind or obligate Zircon. Any implied warranties applicable to this product are limited to the one year period following its purchase. IN NO EVENT WILL ZIRCON BE LIABLE FOR ANY SPECIAL, INCIDENTAL OR CONSEQUENTIAL DAMAGES RESULTING FROM POSSESSION, USE OR MALFUNCTION OF THIS PRODUCT.

In accordance with government regulations, you are advised that (i) some states do not allow limitations on how long an implied warranty lasts and/or the exclusion or limitation of incidental or consequential damages, so the above limitations and/or exclusions may not apply to you, and further (ii) this warranty gives you specific legal rights and you may also have other rights which vary from state to state. Return product freight prepaid with proof of purchase date. (dated sales receipt) and

\$5.00 to cover postage and handling, to:  
Zircon Corporation  
\*Attn: Returns Department  
1600 Dell Avenue, Unit K  
Campbell, CA 95008-6992 USA  
Be sure to include your name and return address. Out of warranty service and repair, where proof of purchase is not provided, shall be returned with repairs charged C.O.D. Allow 4 to 6 weeks for delivery.  
Customer Service: 1-800-245-9265 or 1-408-963-4550  
Monday-Friday, 8:00 a.m. to 5:00 p.m. PST  
E-mail: [info@zircon.com](mailto:info@zircon.com)

U.S. Patents 4099118, 4464622, 532974, 5619128, 6023159, 6249241, 6291970, D455430, and D455750  
Canada Patents 1106932, 2141553, 2341385, and 2353156  
E.U. Patents EP0657032, and EP1429148  
Japan Patent 3581851, and Patents Pending  
©2006 Zircon Corporation • P/N 61795 Rev A 02/06

## 1. MODE SELECTION

- **Selecting Mode:** For normal scan, press power button once. For DeepScan®, click button twice (DeepScan® LED will light).
- **When looking for studs, always start with the scanner in Stud Scan Mode, which scans through surfaces up to ¾ inch thick.**
- **DeepScan® mode should only be selected if you know the surface is built-up and thicker than normal construction. You should always scan the area in Stud Scan mode first, to verify that DeepScan® is needed. DeepScan® is for depths between ¾ inch and 1½ inches.**

## 2. IMPORTANT OPERATING TIPS— PLEASE READ CAREFULLY

- **Tool Position.** For proper use, always place scanner flat against the surface before turning on power.
- **Power.** Depress and hold in the power button continuously while in use.
- **Calibration.** Place unit flat on wall. Press and hold the power button. Do not move the unit until calibration is complete (1-2 seconds). When calibration is complete, the TruCal® LED will stay on.
- **Operation.** Move the unit slowly, while keeping it flat against the wall. Do not rock, tilt, or lift it.
- **If you calibrate over a stud in DeepScan® mode, you probably will not detect any studs. Move the unit a few inches right or left, release the power button, and start over.**

## 3. SCANNING IN STUD SCAN OR DEEPSCAN® MODE

After calibrating (see number 2), continue to hold the power button and slowly slide the unit across the surface. As you begin to approach a stud, the red LEDs will light successively, from bottom to top (see illustrations at top of next column).

Continue moving the scanner slowly. When the top green LED is lit, the beep sounds, and the SpotLite® Pointing System beam shines, you have located the edge of the stud. Mark this spot.

Continue scanning beyond the marked spot until the LEDs go out. Slide unit in reverse direction to locate other edge of stud. Mark this second spot. Middle of the stud is centered between the two marks.

## Scanning in Stud Scan or DeepScan®

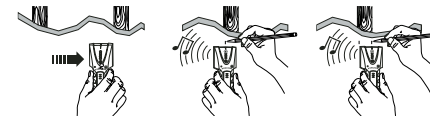

Note: DeepScan® may report other things besides studs. Please see numbers 4 and 6.

## 4. OPERATING CAUTIONS

Depending on the proximity of electrical wiring or pipes to the wall surface, the StudSensor™ may detect them in the same manner as studs, especially in DeepScan® mode. Caution should always be used when nailing, sawing, or drilling into walls, floors, and ceilings that may contain these items. Because of its increased sensitivity, DeepScan® mode may also detect other things in walls that are not studs.

To avoid surprises, remember that studs or joists are normally spaced 16 in. (406 mm) or 24 in. (610 mm) apart and are 1½ in. (38 mm) in width. Anything closer together or a different width may not be a stud, joist, or firebreak. Always turn off the power when working near electrical wires.

### Working With Different Materials

- **Wallpaper:** The StudSensor™ functions normally on walls covered with wallpaper or fabric, unless the materials are metallic foil, contain metallic fibers, or are still wet after application.
- **Textured walls or acoustic ceilings:** When scanning a ceiling or wall with an uneven surface, place thin cardboard on ceiling or wall and scan over the cardboard using DeepScan® mode. Calibrate with cardboard in place.
- **Wood flooring, subflooring, or gypsum drywall over plywood sheathing:** use DeepScan® mode.
- **The StudSensor™ cannot scan for wood studs and joists through ceramic tile or carpeting and pad. It is not recommended for use on lath and plaster walls due to irregularities in plaster thickness.**

Note: Sensing depth and accuracy can vary due to moisture, content of materials, wall texture, and paint.

## 5. CHANGING THE BATTERY

Note: Do not loosen or remove screw on back of the unit.

Squeeze sides of unit to help release clip end. Slide 9-V battery into compartment, terminal side first, matching (+) and (-) terminals from battery to clip.

Replace the clip. Battery life is approximately 2 years under normal conditions.

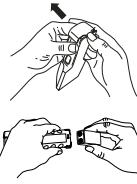

## 6. HELPFUL HINTS

(See also number 2, Important Operating Tips)

Situation	Probable Causes	Solutions
No indications.	<ul style="list-style-type: none"> <li>• No studs in that area.</li> <li>• You are in DeepScan® mode and accidentally calibrated over a stud.</li> </ul>	<ul style="list-style-type: none"> <li>• Move several inches to the left or right and start again.</li> </ul>
Lights start blinking and unit beeps repeatedly.	<ul style="list-style-type: none"> <li>• Tool was calibrated over a stud or on dense part of wall.</li> <li>• Tool tilted or lifted during scan.</li> </ul>	<ul style="list-style-type: none"> <li>• Turn scanner off, move over a few inches, press power button, and start again.</li> <li>• On rough surfaces, place thin cardboard on wall, scanning through it to help slide scanner more smoothly.</li> </ul>
Detects other objects besides studs in Stud Scan and DeepScan® modes. Finds more targets than there should be.	<ul style="list-style-type: none"> <li>• Electrical wiring and metal/plastic pipes may be near or touching back surface of wall.</li> </ul>	<ul style="list-style-type: none"> <li>• Check for other studs equally spaced to either side (12, 16, or 24 in. apart [305, 406, or 610 mm]) or the same stud at several places directly above or below the first.</li> <li>• Use CAUTION when nailing, sawing, or drilling into walls, floors, and ceilings where these items may exist.</li> </ul>

# LaserBall 360™

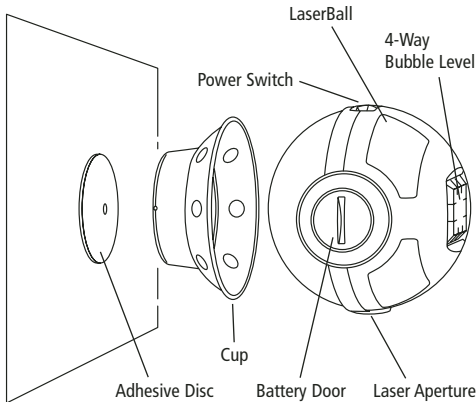

## 1. SAFETY INSTRUCTIONS

**WARNING:** Never shine a laser directly into eyes, doing so can cause serious eye injury. LaserBall 360 laser level is a precision tool, handle with care. Avoid water, shock, vibrations, and extreme temperatures.

**Avoid Exposure,** laser radiation is emitted from this tool. Do not disassemble LaserBall 360 laser level. Do not aim laser at reflective surfaces. Do not remove warning labels.

This product conforms to Applicable Standards of 21 CFR parts 1040.10 and 1040.11

*Caution: Use of controls, adjustments, performance of procedures (other than those specified herein) may result in hazardous radiation exposure.*

Assembled in China of U.S. and imported parts.

**DANGER**

**LASER RADIATION – Avoid Direct Eye Exposure**  
Maximum Output Power < 5 mW @ 630-670 nm  
Class IIIa Laser Product

## 2. PLACING THE CUP

Remove the paper covering on one side of the adhesive disc.

Firmly stick the adhesive disc onto the outer flat portion of the cup.

Remove the second paper covering when you are ready to place on the wall.

Choose a point on the wall that will act as your starting point. Find that point through the open center hole in the cup.

Place the cup on the wall. Press firmly to get a strong bond. Thumb tacks or push pins can also be used to hang the cup.

Adhesive discs are intended for single use.

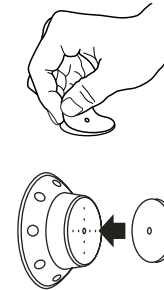

Pivoting LaserBall 360 laser level allows control over the intensity of the laser line.  
Use LaserBall 360 laser level on wall that it is attached to. Not intended for showing level on adjacent walls.

## 4. ADHESIVE REMOVAL

Remove the magnetically held LaserBall 360 laser level from the cup first, then place it aside.

With minimal force, determine if the adhesive has made an overly strong bond to the wall.

Slowly twist the cup away from the adhesive.

Use a fingernail, start on an edge of the adhesive disc, and roll it off the wall.

Note: Additional discs can be ordered from customer service at 1-800-245-9265.

## 5. REPLACING THE BATTERIES

To replace the batteries, use a coin or flat object to remove the spring-loaded battery door. Requires three LR44 batteries.

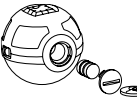

## 6. BEFORE YOU DRILL

Use a StudSensor™/Stud Finder to locate the perfect place to drill.  
To level around corners or for multiple lines, use additional LaserBall 360 laser level cups.

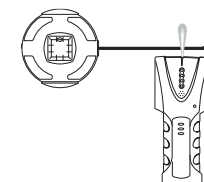

Visit [www.zircon.com/support](http://www.zircon.com/support) for the most current instructions.

**ZIRCON**

**LIMITED 1 YEAR WARRANTY**  
Zircon Corporation, ("Zircon") warrants this product to be free from defects in materials and workmanship for one year from the date of purchase. Any in-warranty defective product returned to Zircon®, freight prepaid with proof of purchase date and \$5.00 to cover postage and handling, will be repaired or replaced at Zircon's option. This warranty is limited to the electronic circuitry and original case of the product and specifically excludes damage caused by abuse, unreasonable use or neglect. This warranty is in lieu of all other warranties, express or implied, and no other representations or claims of any nature shall bind or obligate Zircon. Any implied warranties applicable to this product are limited to the one year period following its purchase. IN NO EVENT WILL ZIRCON BE LIABLE FOR ANY SPECIAL, INCIDENTAL OR CONSEQUENTIAL DAMAGES RESULTING FROM POSSESSION, USE OR MALFUNCTION OF THIS PRODUCT.

In accordance with government regulations, you are advised that: (i) some states do not allow limitations on how long an implied warranty lasts and/or the exclusion or limitation of incidental or consequential damages, so the above limitations and/or exclusions may not apply to you, and further (ii) this warranty gives you specific legal rights and you may also have other rights which vary from state to state.

Return product freight prepaid with proof of purchase date (dated sales receipt) and \$5.00 to cover postage and handling, to:

Zircon Corporation  
\*Attn: Returns Department  
1600 Dell Avenue, Unit K  
Campbell, CA 95008-6992 USA

Be sure to include your name and return address. Out of warranty service and repair, where proof of purchase is not provided, shall be returned with repairs charged C.O.D. Allow 4 to 6 weeks for delivery.

Customer Service: 1-800-245-9265 or 1-408-963-4550  
Monday-Friday, 8:00 a.m. to 5:00 p.m. PST  
E-mail: [info@zircon.com](mailto:info@zircon.com)

U.S. and International Patents Pending  
©2006 Zircon Corporation • P/N 61795 Rev A 02/06

## 3. OPERATING AND ADJUSTMENTS

To turn ON/OFF, use Power Switch.

Rotating LaserBall 360 laser level will allow you to control the level of the line.

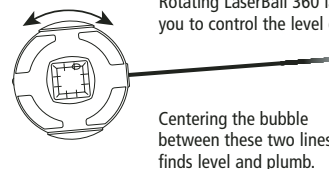

Centering the bubble between these two lines finds level and plumb.



# StudSensor™ SL y StudSensor™ Pro SL Detectores de Postes y Vigas

El StudSensor™ SL y Pro SL de Zircon™ localizan postes de madera y de metal hasta ¾ pulgada (19 mm) de profundidad en las paredes. El StudSensor™ Pro SL también localiza postes hasta 1½ pulgadas (38 mm) de profundidad en pisos y techos. Viene en una caja resistente de alto impacto, y con un gancho incorporado y el sistema de Apuntamiento SpotLite™.

Sistema de Apuntamiento SpotLite™

Punto de Referencia  
LED de Modo Stud Scan (Exploración de Postes)  
LED de Modo Stud DeepScan® (sólo en el modelo Pro SL)  
LED de TruCal™  
Botón Power (Encendido)

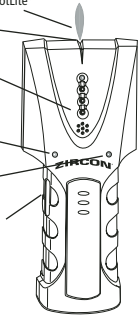

StudSensor, SpotLite, DeepScan, TruCal, y Zircon son marcas comerciales registradas o marcas comerciales de Zircon Corporation.

Visite la página web [www.zircon.com/support](http://www.zircon.com/support) para ver los instructivos más actuales.

**ZIRCON™**

## GARANTÍA LIMITADA DE 1 AÑO

Zircon Corporation ("Zircon") garantiza este producto como libre de defectos en materiales y mano de obra por un año a partir de la fecha de compra. Cualquier producto defectuoso dentro de la garantía enviado a Zircon™ con el envío pagado, comprobante de fecha de compra y \$5.00 para cubrir porte y manejo, se reparará o reemplazará a opción de Zircon. Esta garantía se limita a los circuitos electrónicos y a la caja original del producto y excluye específicamente los daños provocados por uso indebido, uso no razonable o descuido. Esta garantía está en lugar de todas las demás garantías, expresas o implícitas, y ninguna otra declaración o reclamación de cualquier naturaleza será obligatoria para Zircon. Cualquier garantía implícita aplicable para este producto se limita al periodo de un año inmediato a su compra. EN NINGUN CASO, ZIRCON SERÁ RESPONSABLE DE NINGÚN DAÑO ESPECIAL, INCIDENTAL O RESULTANTE DE LA POSESIÓN, USO O MAL FUNCIONAMIENTO DE ESTE PRODUCTO.

De conformidad con las reglamentaciones gubernamentales, se le notifica que: (i) en algunos estados no se permiten limitaciones del tiempo de vigencia de una garantía implícita y/o de la exclusión o limitación de daños incidentales o consecutivos; así que las limitaciones y/o exclusiones anteriores tal vez no se apliquen para usted, y además, (ii) esta garantía le otorga derechos legales específicos y usted tal vez tenga otros derechos que varían de estado en estado.

Devuelva el producto con envío pagado y comprobante de la fecha de compra (recibo de venta fechada) y \$5.00 para cubrir el porte y el manejo, a:  
Zircon Corporation  
\*Attn: Returns Department  
1600 Dell Avenue, Unit K  
Campbell, CA 95008-6992 USA  
Asegúrese de incluir su nombre y dirección. El servicio y reparación fuera de garantía donde no se incluya el comprobante de compra se regresará con cargos de reparación C.O.D. Permita de 4 a 6 semanas para la entrega.  
Servicio a clientes: 1-800-245-9265 o 1-408-963-4550  
De Lunes a Viernes de 9:00 a.m. a 5:00 p.m. hora de Pacifico  
A la dirección de correo electrónico: [info@zircon.com](mailto:info@zircon.com)

Patentes de EE.UU. 4099118, 4464622, 5352974, 5619128, 6023159, 6249241, 6291970, D455430, y D455750  
Patentes de Canadá 1106932, 2141553, 2341385, y 253156  
Patentes de E.U. EP0657032, y EP1429148  
Patente de Japan 3581851, y Patentes Pendientes  
©2006 Zircon Corporation • P/N 61795 Rev A 02/06

## 1. MODO DE SELECCION

- Selección de Modo: Oprima el botón power (encendido) una vez y manténgalo oprimido para el modo Stud Scan. Oprimido dos veces rápidamente y manténgalo oprimido para el modo DeepScan™ (la luz LED se enciende).
- Cuando busque postes, comience siempre en el modo Stud Scan (escaneo de postes), que escanea superficies de hasta ¾ de pulgadas de espesor.
- El modo DeepScan™ (escaneo profundo) se debe seleccionar sólo si sabe que la superficie está hecha y si es más gruesa que la construcción normal. Siempre debe escanear el área en el modo Stud Scan (escaneo de postes) primero para verificar que se necesita DeepScan™ (escaneo profundo). El DeepScan™ (escaneo profundo) es para profundidades de entre ¾ y 1½ pulgadas.

## 2. CONSEJOS IMPORTANTES. POR FAVOR CON ATENCION

- Posición de la Herramienta.** Para el uso adecuado, siempre coloque el escáner en forma plana contra la superficie antes de encenderlo.
- Encendido.** Oprima y sostenga el botón power (encendido) continuamente mientras lo está usando.
- Calibración.** Coloque la unidad en forma plana sobre la pared. Oprima y sostenga el botón de encendido. No mueva la unidad hasta que no se complete la calibración (1 ó 2 segundos). Cuando se complete la calibración, la luz LED de TruCal™ se quedará.
- Operación.** Mover la unidad lentamente, mientras manteniéndola plana contra la pared. No sacudirla, inclinarla, ni levantarla.
- Si calibra sobre un poste en el modo DeepScan™ (escaneo profundo), probablemente no detectará ningún poste. Mueva la unidad algunas pulgadas hacia la derecha o la izquierda, deje de oprimir el botón de encendido y comience nuevamente.

## 3. ESCANEAR EN EL MODO STUD SCAN (ESCANEO DE POSTES) O DEEPSAN™ (ESCANEO PROFUNDO)

Después de calibrar (vea número 2), continúe oprimiendo el botón de encendido y deslice lentamente la unidad por la superficie. Al acercarse al poste, las luces rojas de LED se encenderán sucesivamente, desde abajo hacia arriba (vea las imágenes en la parte superior de la siguiente columna).

Continúe moviendo el escáner lentamente. Cuando se encienda el LED verde superior, suena la alarma, y brilla el rayo del SpotLite™: sistema de apuntamiento. Usted habrá encontrado el borde del poste. Marque este punto.

Continúe explorando más allá del punto marcado hasta que se apague el LED. Deslice la unidad en dirección inversa para localizar otro borde del barrote. Marque este segundo punto. El centro del poste es el punto en medio de los dos.

Escaneo en el modo Stud Scan (escaneo de postes) o DeepScan™ (escaneo profundo)



Nota: El DeepScan™ (escaneo profundo) puede reportar otras cosas además de los postes. Por favor, vea los números 4 y 6.

## 4. PRECAUCIONES

Dependiendo de la proximidad de los cables eléctricos o de las tuberías a la superficie de la pared, el StudSensor™ puede detectarlas de la misma manera que postes, especialmente en el modo DeepScan™ (escaneo profundo). Siempre se debe tener precaución cuando está clavando, serruchando o taladrando en las paredes, pisos, techos que puedan contenerlos. Dada su alta sensibilidad, el modo DeepScan™ (escaneo intenso) también puede detectar otras cosas en las paredes que no sean postes.

Para evitar sorpresas, recuerde que los postes y vigas normalmente tienen un espesor de entre 16 (406 mm) o 24 pulgadas (610 mm) y 1½ pulgadas (38 mm) de ancho. Cualquier objeto cercano o con un ancho diferente puede no ser poste, vigueta o barrera contra incendios. Siempre apague la unidad cuando esté trabajando cerca de cables eléctricos.

### Trabajar con Diversos Materiales

- Papel de empapelar:** El StudSensor™ funciona normalmente sobre las paredes cubiertas con papel de empapelar o tela, a menos que los materiales sean lámina metálica, contengan fibras metálicas, o aún estén húmedos después de aplicarlas.
- Paredes con textura o techos acústicos:** Cuando escanee un techo o una pared con una superficie dispareja, coloque un cartón delgado sobre el techo o la pared y escanee sobre el cartón en el modo DeepScan™ (escaneo profundo). Con el cartón puesto debajo, calibre la unidad.
- Pisos de madera, contrapisos o muro seco de yeso sobre tabique de madera contrachapada:** Use el modo DeepScan™ (escaneo profundo).
- El StudSensor™ no puede escanear los postes y las vigas de madera a través de baldosa de cerámica o alfombra y relleno. No debe usarse en las paredes de listones y yeso debido a las irregularidades en el grosor del yeso.

Nota: La profundidad sensitiva y precisión pueden variar debido al contenido, de humedad, de los materiales, textura de la pared, y pintura.

## 5. REEMPLAZO DE BATERIA

Nota: No afloje o remueva el tornillo de la parte trasera de la unidad.

Apriete ambos lados de la unidad para liberar un extremo del gancho.

Coloque una batería de 9 voltios dentro del compartimiento, primero el lado del terminal, haciendo coincidir los terminales (+) y (-) de la batería con los de la caja.

Vuelva a colocar el gancho. La batería dura aproximadamente dos años en condiciones normales.

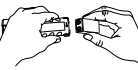
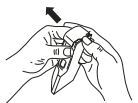

## 6. CONSEJOS UTILES

(Vea También número 2, Consejos Importantes)

Situación	Causas Probables	Soluciones
No indica.	<ul style="list-style-type: none"> <li>No hay postes en esa zona.</li> <li>Está en el modo DeepScan™ y se ha calibrado sobre un poste por casualidad.</li> </ul>	<ul style="list-style-type: none"> <li>Mueva la unidad 4-5 pulgadas (10-13 cm) a la derecha o izquierda, empiece de nuevo.</li> </ul>
Las luces comienzan a parpadear y suena repentinamente la alarma de la unidad.	<ul style="list-style-type: none"> <li>La unidad está calibrada sobre un poste o en la parte densa de la pared.</li> <li>La herramienta se inclinó o se levantó durante el escaneo.</li> </ul>	<ul style="list-style-type: none"> <li>Apague el escáner, muevalo unas cuantas pulgadas, presione el botón de encendido y comience nuevamente.</li> <li>En superficies rugosas, coloque un cartón delgado sobre la pared, escanee a través de él para que el escáner se deslice más suavemente.</li> </ul>
Detecta otros objetos además de los postes en el modo Stud Scan (escaneo de postes) y el DeepScan™ (escaneo profundo). Encuentra más objetos de los que debería existir.	<ul style="list-style-type: none"> <li>Cables eléctricos y las tuberías de metal o de plástico pueden estar cerca o tocando la superficie de la pared.</li> </ul>	<ul style="list-style-type: none"> <li>Revise que otros postes están espaciados en forma igual a cualquiera de los lados (12, 16 ó 24 pulgadas de diferencia [305, 406 ó 610 mm]) o el mismo poste en varios lugares directamente sobre o por debajo del primero.</li> <li>Tome PRECAUCIONES al clavar, serruchar o taladrar en las paredes, pisos y techos cuando existan estos artículos.</li> </ul>

## LaserBall 360™

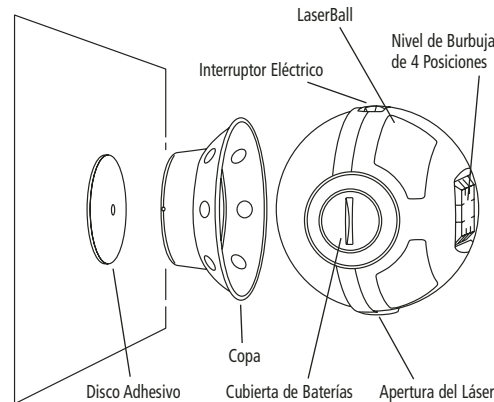

## 1. INSTRUCCIONES SOBRE SEGURIDAD

**ATENCIÓN:** Nunca apunte un láser directamente a los ojos, eso puede causar daños graves a los ojos. El nivel con láser LaserBall 360 es una herramienta de precisión, utilízela con precaución. Evite el agua, los choques, las vibraciones y las temperaturas extremas.

Evite la exposición, se emiten radiaciones laser desde esta herramienta. No desmonte el nivel con láser LaserBall 360.

No apunte el láser sobre superficies reflexivas. No quite las etiquetas con advertencias.

Este producto cumple con estándares aplicables de 21 CFR partes 1040.10 y 1040.11

*Precaución: Usar los controles o ajustes, o el desempeño de los procedimientos, diferente a lo que está especificado aquí podría resultar en exposición a radiaciones peligrosas.*

Ensamblado en China con piezas de EE.UU. e Importadas.

**PELIGRO**

**RADIACION LASER**  
Evite la exposición directa a los ojos  
Emisión Máxima < 5 mW @ 630-670 nm  
Clase IIIa Producto Láser

también podría tener otros derechos que pueden variar de estado en estado.

Envíe el producto con flete prepago con el comprobante con la fecha de compra (recibo de ventas con fecha) y \$5.00 para gastos de envío a:

Zircon Corporation  
\*Attn: Returns Department (Departamento de Devoluciones)  
1600 Dell Avenue, Unit K  
Campbell, CA 95008-6992 USA

Asegúrese de incluir su nombre y dirección para la devolución. El servicio y la reparación fuera de la garantía, cuando no se provea el comprobante de compra, se devolverá reparado y el pago será contra entrega. Deje transcurrir de 4 a 6 semanas para el envío.

Atención al Cliente, 1-800-245-9265 o 1-408-963-4550  
Correo electrónico: [info@zircon.com](mailto:info@zircon.com)

Patentes de EE.UU. e Internacionales Pendientes  
©2006 Zircon Corporation • P/N 61795 Rev A 02/06

## 2. COLOCACIÓN DE LA COPA

Quite el papel de cubierta de un lado del disco adhesivo.

Pegue firmemente el disco adhesivo sobre la parte plana externa de la copa.

Quite el segundo papel de cubierta cuando esté listo para colocarlo sobre la pared.

Escoja un punto sobre la pared que actuará como su punto de partida. Encuentre ese punto a través del agujero central abierto en la copa.

Coloque la copa sobre la pared. Presione firmemente para lograr una adhesión fuerte. También se pueden usar tachuelas o chinchas para sujetar la copa.

Los discos adhesivos están fabricados para un sólo uso.

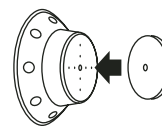

## 3. FUNCIONAMIENTO Y AJUSTES

Para prender o apagar la unidad, utilice el botón de encendido.

La rotación del nivel con láser LaserBall 360 le permitirá controlar el nivel de la línea.

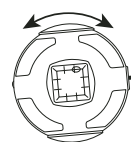

Al centrar la burbuja entre estas dos líneas permite la localización de el nivel y la plomada.

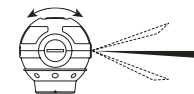

Si se hace girar el nivel con láser LaserBall 360 permite el control sobre la intensidad de la línea del láser.

Para uso en la misma pared que está fijado el nivel con láser LaserBall 360. No indica el nivel en las paredes adyacentes.

## 4. ELIMINACIÓN DEL ADHESIVO

Primero, quite el LaserBall 360 sujetado magnéticamente a la copa, colóquela a un lado.

Aplicando un mínimo de fuerza, determine si el adhesivo ha hecho una unión demasiado fuerte con la pared.

Lentamente gire la copa, separándola del adhesivo.

Con la uña del dedo, comience en un borde del disco adhesivo y despréndalo de la pared.

Nota: Se pueden solicitar discos adhesivos adicionales llamando al departamento de servicio al cliente al 1-800-245-9265.

## 5. REEMPLAZO DE LAS BATERÍAS

Para reemplazar las baterías, utilice una moneda o un objeto plano para quitar la cubierta con muelle de las baterías.

Utiliza tres baterías LR44.



## 6. ANTES DE TALADRAR

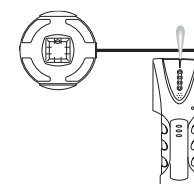

Use un localizador de postes StudSensor™ para ubicar el lugar perfecto para taladrar.

Para nivelar alrededor de las esquinas o para líneas múltiples, utilice copas adicionales para el nivel de láser LaserBall 360.